



**ГОСУДАРСТВЕННАЯ СЛУЖБА ГОРНОГО НАДЗОРА  
И ПРОМЫШЛЕННОЙ БЕЗОПАСНОСТИ  
ЛУГАНСКОЙ НАРОДНОЙ РЕСПУБЛИКИ  
(Госгорпромнадзор ЛНР)**

**ПРИКАЗ**

**«16» августа 2019 г.**

**№ 482**

**г. Луганск**

Зарегистрировано в Министерстве юстиции  
Луганской Народной Республики  
05.09.2019 за № 470/3019

**Об утверждении Инструкции о порядке применения временного запрета  
деятельности Государственной службой горного надзора и  
промышленной безопасности Луганской Народной Республики**

Руководствуясь пунктами 3.3, 4.8 Положения о Государственной службе горного надзора и промышленной безопасности Луганской Народной Республики, утвержденного распоряжением Главы Луганской Народной Республики от 31.05.2018 № 303-рг/18 (с изменениями), в целях реализации положений Кодекса Луганской Народной Республики об административных правонарушениях от 15.07.2016 № 109-П (с изменениями), а также Инструкции по оформлению и рассмотрению дел об административных правонарушениях Государственной службой горного надзора и промышленной безопасности Луганской Народной Республики, утвержденной приказом Госгорпромнадзора ЛНР от 06.06.2018 № 380, зарегистрированной в Министерстве юстиции Луганской Народной Республики от 21.06.2018 за № 218/1862 (с изменениями) п р и к а з ы в а ю:

1. Утвердить прилагаемую Инструкцию о порядке применения временного запрета деятельности Государственной службой горного надзора и промышленной безопасности Луганской Народной Республики.

2. Отделу правового обеспечения Государственной службы горного надзора и промышленной безопасности Луганской Народной Республики в течение пяти дней с момента подписания данного приказа подать его на государственную регистрацию в Министерство юстиции Луганской Народной Республики.

3. Начальнику отдела финансовой деятельности Чистяковой Н.В. обеспечить отделы Государственной службы горного надзора и промышленной безопасности Луганской Народной Республики необходимым количеством пломбираторов и пломб.

4. Начальникам отделов Государственной службы горного надзора и промышленной безопасности Луганской Народной Республики принять настоящий приказ к исполнению и обеспечить его реализацию.

5. Признать утратившим силу приказ Государственной службы горного надзора и промышленной безопасности Луганской Народной Республики 30.01.2017 № 44 «Об утверждении Инструкции о порядке временного прекращения деятельности субъектов хозяйствования (объектов)» зарегистрированный в Министерстве юстиции Луганской Народной Республики 14.02.2017 за № 67/1118.

6. Данный приказ вступает в силу по истечении 10 (десяти) дней после дня его официального опубликования.

7. Контроль за исполнением настоящего приказа возложить на первого заместителя начальника – заместителя главного государственного инспектора промышленной безопасности и охраны труда Козина С.И. и заместителя начальника – заместителя главного государственного инспектора промышленной безопасности и охраны труда Лисюткину Т.Ю.

Начальник – главный государственный инспектор промышленной безопасности и охраны труда

А. С. Трофименко

УТВЕРЖДЕНА  
приказом Государственной службы  
горного надзора и промышленной  
безопасности Луганской Народной  
Республики  
от «16» августа 2019 г. № 482

Зарегистрировано в Министерстве юстиции  
Луганской Народной Республики  
05.09.2019 за № 470/3019

**Инструкция о порядке применения временного запрета  
деятельности Государственной службой горного надзора и  
промышленной безопасности Луганской Народной Республики**

**I. Общие положения**

1.1. Инструкция о порядке применения временного запрета деятельности Государственной службой горного надзора и промышленной безопасности Луганской Народной Республики (далее – Инструкция) определяет процедуру применения меры обеспечения производства по делу об административном правонарушении в виде временного запрета деятельности.

1.2. Временный запрет деятельности заключается в кратковременном, установленном на срок до рассмотрения дела судом или должностными лицами Государственной службы горного надзора и промышленной безопасности Луганской Народной Республики (далее – Госгорпромнадзор ЛНР) – начальником, его заместителями, прекращении деятельности филиалов, представительств, структурных подразделений юридического лица, производственных участков, а также эксплуатации агрегатов, объектов, зданий или сооружений, осуществления отдельных видов деятельности (работ), оказания услуг.

1.3. Временный запрет деятельности может применяться в случаях,

предусмотренных частью 1 статьи 27.19 Кодекса Луганской Народной Республики об административных правонарушениях (далее – КоАП ЛНР).

## **II. Порядок применения временного запрета деятельности**

2.1. Временный запрет деятельности осуществляется должностным лицом, уполномоченным в соответствии со статьей 28.4 КоАП ЛНР составлять протокол об административном правонарушении, за совершение которого может быть назначено административное наказание в виде административного приостановления деятельности.

2.2. При проведении проверки состояния промышленной безопасности и охраны труда, в последний день проверки должностные лица, указанные в пункте 2.1. настоящей Инструкции составляют акт проверки, а в случае выявления нарушений составляют в дополнение к акту предписание. В случаях, предусмотренных пунктом 1.3 настоящей Инструкции, применяется мера обеспечения производства по делу об административном правонарушении в виде временного запрета деятельности и составляется протокол о временном запрете деятельности в соответствии со статьей 27.19 КоАП ЛНР, одновременно составляется протокол об административном правонарушении, которые направляются в суд либо начальнику Госгорпромнадзора ЛНР (его заместителям) для рассмотрения немедленно после их составления (часть 4 статьи 28.9 КоАП ЛНР).

Допускается составление протоколов о временном запрете деятельности и об административном правонарушении до составления акта проверки, однако в таких случаях необходимо уведомлять прокурора в течение двадцати четырех часов (примечание к статье 28.1 КоАП ЛНР).

2.3. О временном запрете деятельности составляется протокол согласно форме, установленной приложением № 2 к Инструкции по оформлению и рассмотрению дел об административных правонарушениях Государственной службой горного надзора и промышленной безопасности Луганской Народной Республики, утвержденной приказом Госгорпромнадзора ЛНР от 06.06.2018 № 380, зарегистрированной в Министерстве юстиции Луганской Народной Республики от 21.06.2018 за № 218/1862 (с изменениями), который подписывается составившим его должностным лицом Госгорпромнадзора ЛНР, лицом, осуществляющим предпринимательскую деятельность без образования юридического лица, или законным представителем юридического лица.

В случае, если кем – либо из указанных лиц протокол не подписан, должностное лицо Госгорпромнадзора ЛНР делает в нем об этом соответствующую запись.

Копия протокола о временном запрете деятельности вручается под расписку лицу, осуществляющему предпринимательскую деятельность без образования юридического лица, или законному представителю юридического лица.

2.4. При временном запрете деятельности должностным лицом, составившим протокол о временном запрете деятельности, производятся действия, предусмотренные частью 6 статьи 27.19 КоАП ЛНР.

### **III. Порядок наложения пломб, опечатывания**

3.1. Наложение пломб осуществляется на основные машины и агрегаты, без включения в работу которых невозможно в целом эксплуатация объекта, работа которого запрещается.

3.2. В зависимости от конкретной ситуации наложение пломб или опечатывание может осуществляться и на другие конструктивные элементы зданий и сооружений (двери, люки, лазы), пусковую аппаратуру, органы управления оборудования и т.п.

3.3. Для пломбирования используются:  
стандартные свинцовые пломбы;  
полиэтиленовые пломбы с камерой или с двумя параллельными отверстиями и металлической проволокой;  
пластиковые номерные пломбы.

3.4. По своей конструкции пломба должна не допускать ее снятия без разрушения целостности, чем упреждается самовольное возобновление остановленных работ.

3.5. Наложение стандартных свинцовых, полиэтиленовых и пластмассовых номерных пломб должно проводиться в порядке согласно приложениям № 1, 2, 3 к Инструкции.

3.6. При наложении свинцовых и полиэтиленовых пломб на пломбируемом объекте устанавливается металлическая проволока вокруг узлов, конструкций или его составляющих частей таким образом, что не позволяет эксплуатировать объект без ее снятия. Свободный конец металлической проволоки пропускается в отверстия пломбы. После пропуска металлической проволоки в отверстия пломбы и ее затягивания она зажимается пломбиратором до получения оттисков на пломбе.

3.7. При наложении пластиковой номерной пломбы на пломбируемом объекте свободный конец пломбы (гибкий элемент) обводится вокруг узлов, конструкций или его составляющих частей таким образом, что не позволяет эксплуатировать объект без ее снятия. Пломба затягивается до упора/щелчка при установке пломб с фиксированной петлей) или затягивается до получения петли минимального размера (при установке пломб с петлей переменной величины). Проверяется надежность замыкания пломбы попыткой вытащить гибкий элемент пломбы из корпуса в обратном направлении. При правильном

замыкании исключается их обратный ход. Для пломб с фиксированной петлей возможен небольшой свободный ход гибкого элемента внутри корпуса пломбы. При этом размыкание пломбы без образования следов вскрытия или нарушения ее целостности невозможно.

3.8. Налагаемые стандартные свинцовые пломбы после зажатия пломбираторами должны иметь следующие признаки:

с одной стороны — буквы структурного подразделения Госгорпромнадзора ЛНР (отдела надзора);

с другой стороны — код структурного подразделения Госгорпромнадзора ЛНР (код отдела), определяемый в установленном Госгорпромнадзором ЛНР порядке, а также код должностного лица Госгорпромнадзора ЛНР, осуществляющего наложение пломбы.

Например:

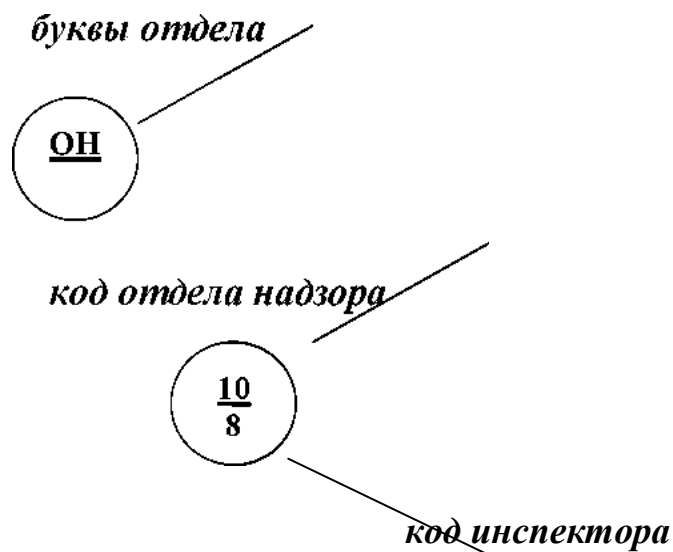

3.9. Наложение пломбы должно производиться таким образом, чтобы обеспечивалась безопасность налагающего ее лица, а машины, механизмы и оборудование, подлежащие пломбированию, не создавали аварийных ситуаций по причине их остановки.

3.10. Госгорпромнадзор ЛНР выдает пломбираторы структурным подразделениям Госгорпромнадзора ЛНР (отделам надзора) с учетом численности государственных гражданских служащих.

3.11. Начальник отдела надзора выдает пломбираторы государственным гражданским служащим своего отдела под расписку.

3.12. Пломбы и пломбираторы являются объектами строгого учета и передаются на ответственное хранение, которое исключает возможность свободного доступа к ним.

3.13. Опечатывание согласно приложению № 4 к Инструкции осуществляется путем наклеивания листа бумаги таким способом, чтобы устранить возможность несанкционированного доступа к объектам, которые могут представлять непосредственную угрозу жизни и здоровья людей. На листе указываются фамилия должностного лица, осуществляющего опечатывание, дата и время, ставится его подпись, которая скрепляется штампом соответствующего должностного лица отдела надзора Госгорпромнадзора ЛНР. После проведения опечатывания должностное лицо Госгорпромнадзора ЛНР должно убедиться в невозможности возобновления деятельности объекта без повреждения листа бумаги.

3.14. Наложение пломбы или опечатывание осуществляется при обязательном присутствии лица, осуществляющего предпринимательскую деятельность без образования юридического лица, или законного представителя юридического лица, или их представителя (действующего на основе доверенности). Ответственность за целостность пломбы или опечатывания несет лицо, ответственное за сохранность пломбы.

3.15. За умышленное повреждение или срыв печати (пломбы) предусмотрена ответственность согласно статье 19.2 КоАП ЛНР.

#### **IV. Снятие пломб или опечатывания**

4.1. После рассмотрения дела судом, начальником Госгорпромнадзора ЛНР (его заместителями) и вынесения постановления о назначении административного наказания, должностным лицом Госгорпромнадзора ЛНР, составившим протокол о временном запрете деятельности, производится снятие пломбы или печати, которое оформляется «Актом снятия пломбы/печати» согласно приложению № 5 к Инструкции.

4.2. В случае получения от лица, ответственного за сохранность пломбы информации о повреждении или срыве пломбы или опечатывания до момента рассмотрения дела судом, начальником Госгорпромнадзора ЛНР (его заместителями), кроме последствий, предусмотренных пунктом 3.15 настоящей Инструкции, должностное лицо Госгорпромнадзора ЛНР, наложившее пломбу, обязано повторно наложить пломбу или произвести опечатывание, составить «Акт о нарушении целостности пломб /печатей и повторного наложения пломбы/печати» согласно приложению № 6 к Инструкции.

Начальник отдела правового обеспечения  
Государственной службы горного надзора и  
промышленной безопасности  
Луганской Народной Республики

М.С. Скотникова

**Способ наложения свинцовых пломб с двумя параллельными  
отверстиями.**

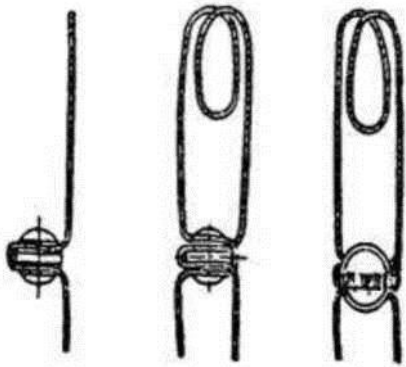

**Способ наложения свинцовых пломб с камерой.**

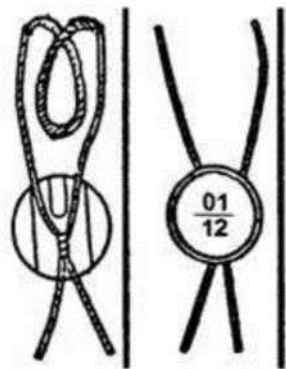



Приложение № 2  
к Инструкции о порядке применения  
временного запрета деятельности  
Государственной службы горного надзора  
и промышленной безопасности Луганской  
Народной Республики

Способ наложения полиэтиленовых пломб с камерой

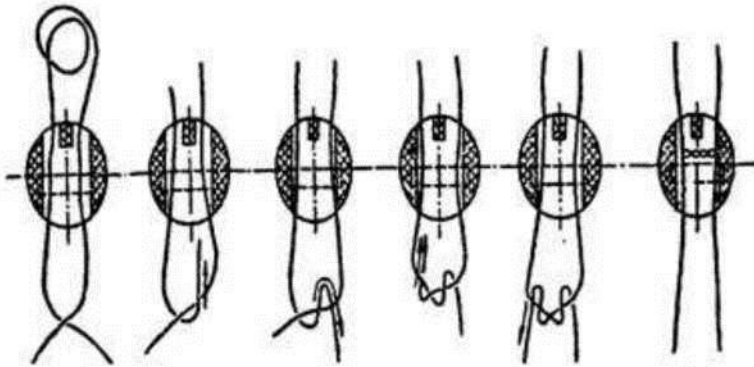

Приложение № 3  
к Инструкции о порядке применения  
временного запрета деятельности  
Государственной службы горного надзора  
и промышленной безопасности Луганской  
Народной Республики

Способ наложения пластиковых номерных пломб

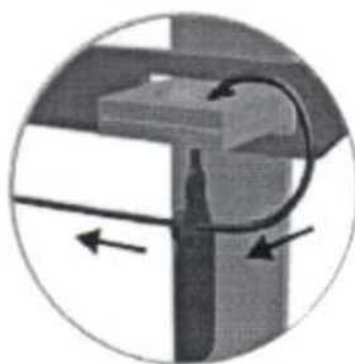
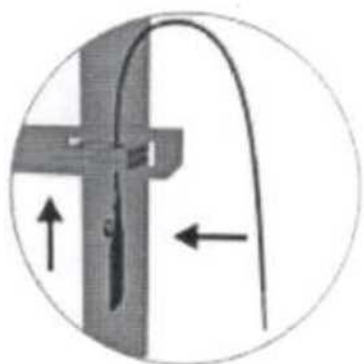

Приложение № 4  
к Инструкции о порядке применения временного запрета  
деятельности Государственной службы горного надзора и  
промышленной безопасности Луганской Народной Республики

## ОПЕЧАТАНО

\_\_\_\_\_  
(Дата опечатывания)

\_\_\_\_\_  
(Время опечатывания)

\_\_\_\_\_  
(Должность, инициалы и фамилия должностного лица Госгорпромнадзора ЛНР)

\_\_\_\_\_  
(подпись должностного лица Госгорпромнадзора ЛНР)  
М.п.

Приложение № 5  
к Инструкции о порядке применения  
временного запрета деятельности  
Государственной службы горного надзора  
и промышленной безопасности Луганской  
Народной Республики

**Акт  
снятия пломбы/печати**

«\_\_\_\_\_» \_\_\_\_\_ 20\_\_ г.

\_\_\_\_\_ (место составления)

В ходе \_\_\_\_\_  
(Ф.И.О.(полностью), должность)

\_\_\_\_\_ (фактическое место проведения проверки)

Принадлежащего \_\_\_\_\_  
(наименование юридического лица, физического лица – предпринимателя)

в присутствии \_\_\_\_\_  
(должность, фамилия, инициалы лица, ответственного за сохранность пломбы или уполномоченного им лица, других лиц)

произведено наложение пломбы/печати

\_\_\_\_\_ (наименование помещения и места хранения; при наложении пломбы указать ее номер)

в \_\_\_\_\_ ч \_\_\_\_\_ мин.

В связи с \_\_\_\_\_

Снята пломба/печать(нужное подчеркнуть)

Возражения по акту:

\_\_\_\_\_ (Фамилия и инициалы лица,  
составившего акт)

\_\_\_\_\_ (подпись)

Копию акта получил:  
Ответственный за сохранность  
пломбы до ее законного снятия

\_\_\_\_\_ (Фамилия и инициалы)

\_\_\_\_\_ (подпись)

Приложение № 6  
к Инструкции о порядке применения  
временного запрета деятельности  
Государственной службы горного надзора  
и промышленной безопасности Луганской  
Народной Республики

**Акт**  
**о нарушении целостности пломб /печатей**  
**и повторного наложения пломбы/печати**

« \_\_\_\_ » \_\_\_\_\_ 20\_\_ г.

\_\_\_\_\_ (место составления)

Мною: \_\_\_\_\_

\_\_\_\_\_ (Ф.И.О.(полностью), должность)

произведена проверка целостности пломб (печатей)

\_\_\_\_\_ (полное наименование юридического лица, физического лица - предпринимателя, их фактическое местонахождение)

\_\_\_\_\_ ,  
которой установлено, что нарушена целостность пломб, печатей (нужное подчеркнуть)

\_\_\_\_\_ (при наложении пломбы указать ее номер)

Которая наложена / нанесена на \_\_\_\_\_

В присутствии лица, ответственного за сохранность пломбы

\_\_\_\_\_ (Ф.И.О.(полностью) лица, ответственного за сохранность пломбы)

Повторно будет произведено наложение пломбы/печати

\_\_\_\_\_ (указать куда будет применена пломба/печать, ее номер)

За умышленное повреждение или срыв печати (пломбы) согласно статье 19.2 Кодекса Луганской Народной Республики об административных правонарушениях от 15.07.2016 № 109-П (с изменениями) в отношении

\_\_\_\_\_ (Ф.И.О.(полностью) лица, ответственного за сохранность пломбы)

будет составлен протокол об административном правонарушении.

Возражения по акту:

---

(Фамилия и инициалы лица,  
составившего акт)

---

(подпись)

Копию акта получил:  
Ответственный за сохранность  
пломбы до ее законного снятия

---

(Фамилия и инициалы)

---

(подпись)